



Информационные правоотношения

Часть 1 Правоотношения



В. А. Копылов

об информационных правоотношениях

- «результат регулирующего воздействия соответствующей информационно-правовой нормы на информационное общественное отношение»,
- «стороны которого выступают в качестве носителей взаимных прав и обязанностей, установленных и гарантированных информационно правовой нормой»



О. А. Гаврилов

об информационных правоотношениях

- урегулированные нормами права отношения, при которых
- «один субъект (физическое или юридическое лицо) вправе требовать от другого субъекта получения определенной информации,
- а второй – обязан передать первому определенный вид информации»



В. М. Боер, О. Г. Павельева

об информационных правоотношениях

- Информационные правоотношения — это социальные отношения по поводу создания, обладания и пользования информацией, складывающиеся в информационной сфере, урегулированные информационно-правовыми нормами.
- Информационные правоотношения представляют собой разновидность отношений, возникающих в обществе
- Выделяются группой признаков



В. М. Боер, О. Г. Павельева

об информационных правоотношениях

- 1) конкретный объект - информация (не зависит от формы);
- 2) форма правомерного поведения;
- 3) информационно-правовые нормы;
- 4) сочетание субъективных прав и обязанностей
- реализация права одного находится в непосредственной зависимости от выполнения соответствующей обязанности другого
- 5) субъектами правоотношений могут быть только лица, обладающие правосубъектностью;
- 6) субъективные права и обязанности реализуются участниками информационных правоотношений под защитой государства, обеспеченной системой государственных гарантий и мерами юридической ответственности.



В. М. Боер, О. Г. Павельева

об информационных правоотношениях

- Создатели (производители) информации — это лица, в результате интеллектуальной деятельности которых появляется информация.
- Обладатели информации — это посредники между создателями и потребителями информации; лица, приобретающие исключительное право на передачу и распространение информации и обеспечивающие доведение созданной информации до конечного потребителя.
- Потребители информации — это лица, нуждающиеся в информации, производящие поиск и получающие ее для удовлетворения своих потребностей (для повышения знаний, образования, принятия решений и т. п.).



В. М. Боер, О. Г. Павельева

об информационных правоотношениях

непосредственные информационные правоотношения – отношения, которые возникают по поводу :

- создания информации,
- определения прав собственности на нее (с предоставлением правомочий владения, пользования и распоряжения),
- оборота (передачи другим субъектам, обработки, анализа, переработки, то есть потребления)
- и защиты.



В. М. Боер, О. Г. Павельева

об информационных правоотношениях

- Относительно определенные информационные правоотношения - часть иных правовых отношений, условно абстрагированных, которая позволяет им реализовываться, мотивируя поведение субъектов, тем самым воздействуя на возникновение, изменение и прекращение информационных правоотношений.



В. М. Боер, О. Г. Павельева

об информационных правоотношениях

- Информационное право: учеб. пособие.
Ч. 1 / В. М. Боер, О. Г. Павельева; ГУАП.
— СПб., 2006. С. 43-52.



Информационные правоотношения

Часть 1.1

Модель правоотношений



Моделирование примитивы

- Правоотношения – разновидность отношений
- Отношения – взаимодействие, разморасположение, коммуникация
- субъект – точка
- отношение – граф, ребро, отрезок между точками.

A Mathematical Theory of Communication
The Bell System Technical Journal,
Vol.27,pp.379–423,623–656,July,October,1948.

Схема передачи информации по К. Э. Шенону

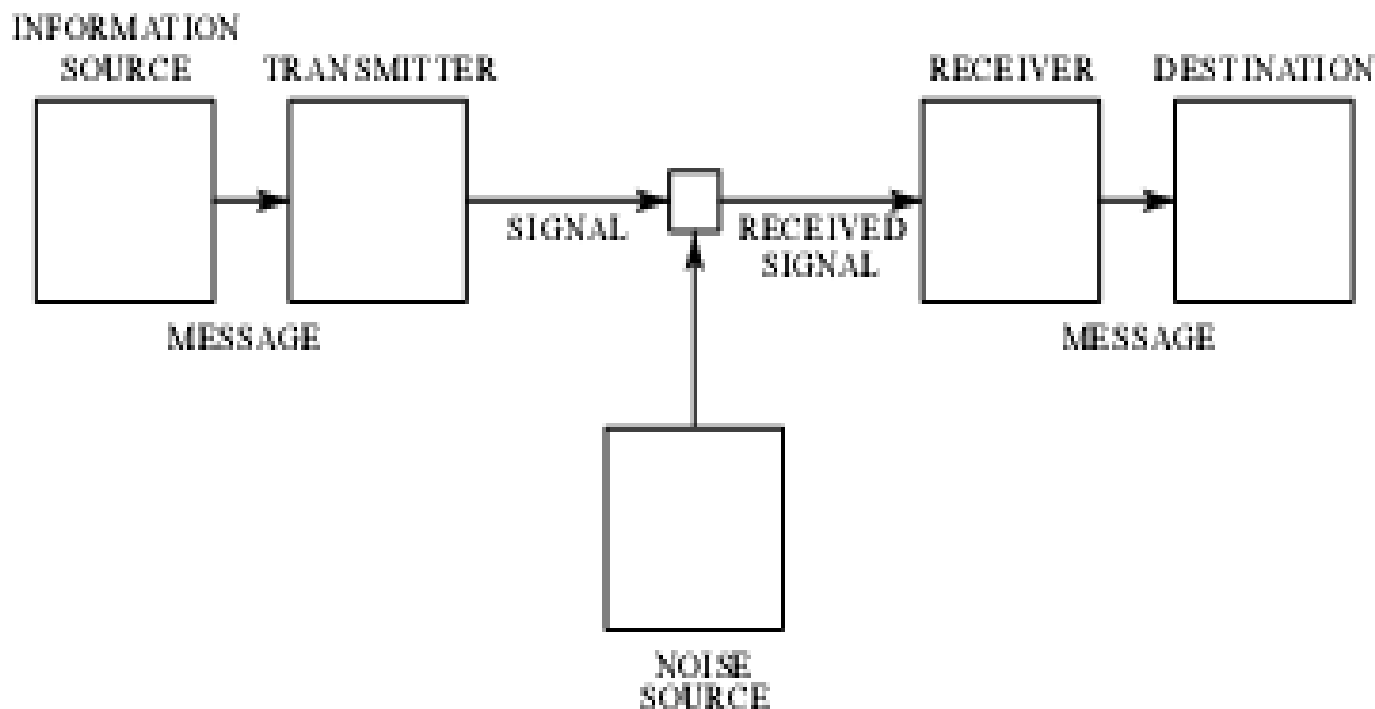
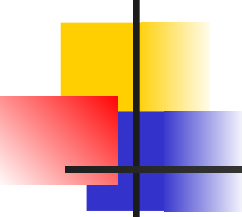

Fig. 1 — Schematic diagram of a general communication system.



Для информационных отношений

- Источник информации – отправитель
- Приёмник – получатель информации
- Кодировует – оператор 1
- Декодировует – оператор 1 (или 2)
- Отправитель - определяет содержание кода



оператор информационной системы имеет право:

- производить
- свободно искать,
- получать,
- передавать,
- распространять

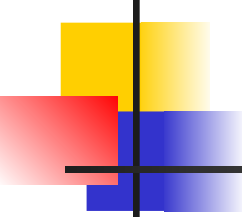

транслятор информации (оператор связи, вещатель)

- Полномочий
производить,
изменять,
создавать - **НЕТ**
- получать,
- передавать или
распространять

Традиционные уровни информации

Access to public sector information : law, technology and policy. / by Brian Fitzgerald. Sydney University Press. Sydney. 2010. P. 545.

- Уровень представления
- Аналитический уровень
- Уровень данных (фактов)

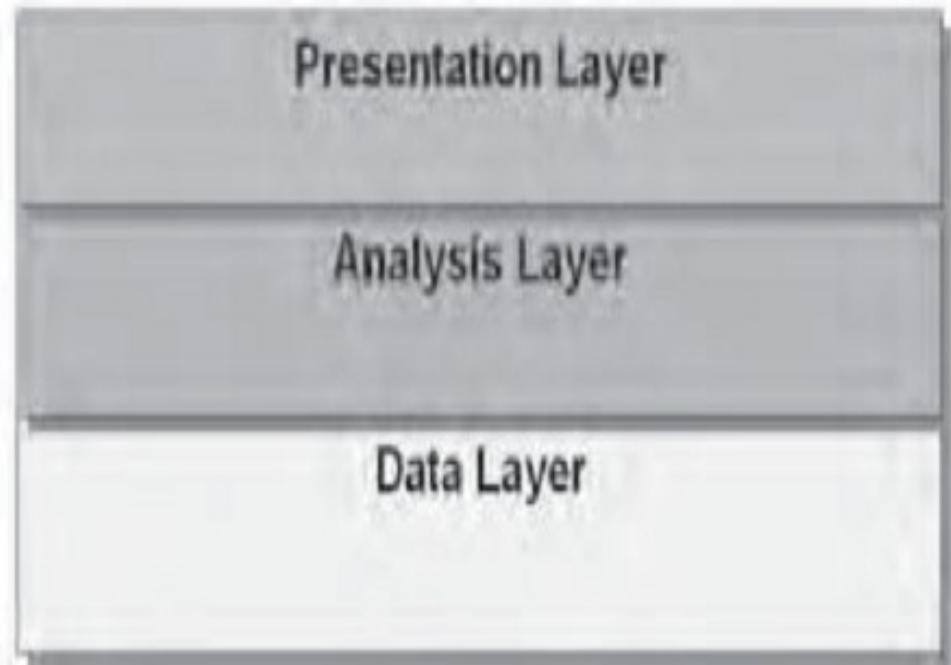

Уровни в информационном отношении

Access to public sector information : law, technology and policy/ by Brian Fitzgerald. Sydney University Press. Sydney. 2010. P. 545.

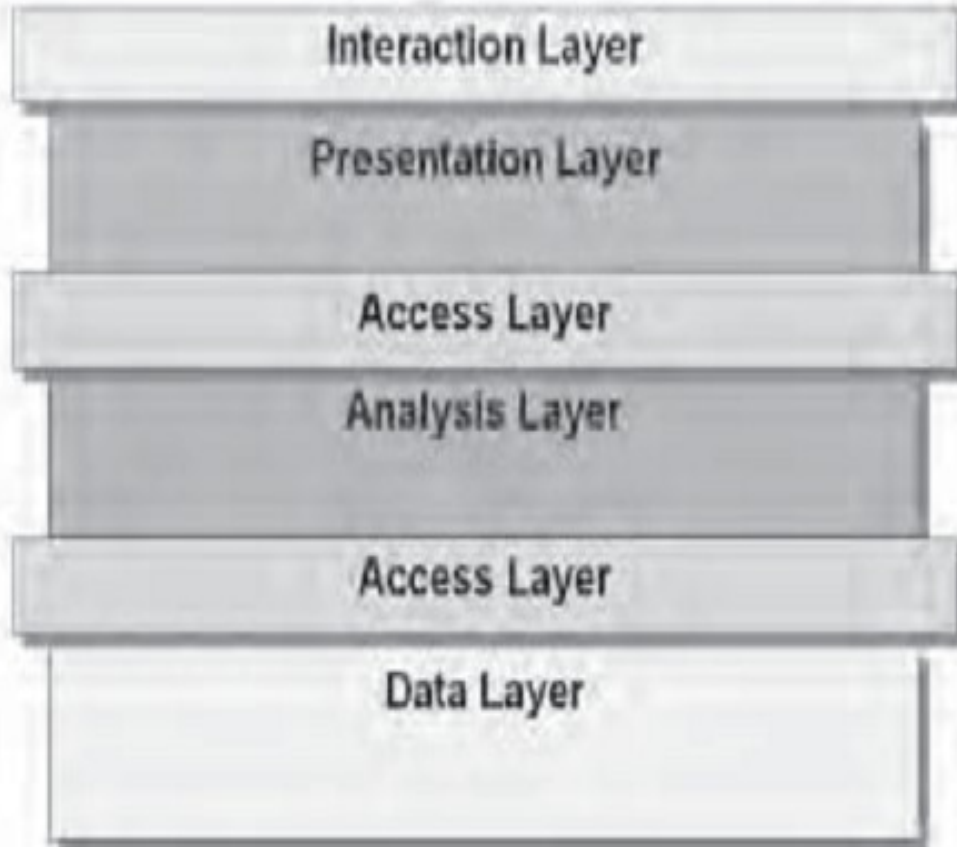

- Интерактивный уровень
- Уровень представления
- Вспомогательный уровень
- Аналитический уровень
- Вспомогательный уровень
- Уровень данных (фактов)



Информационные правоотношения

Часть 2 Правоонарушения



Ответственность в информационной сфере

- Понятие информационного правонарушения.
- Виды информационных правонарушений.



Понятие информационного правонарушения

- Информационное правонарушение - отрицательное правоотношение
- Запрещено нормой права
- Вызывает негативные последствия для общества в целом (общественный вред, опасность)
- Наносит вред субъектам-участникам



Понятие информационного правонарушения

- Информационное правонарушение - разновидность социального конфликта, и запрещенное нормами права взаимодействие субъектов информационной сферы, выражающее противоречия интересов его участников.



Понятие информационного правонарушения

- К общим признакам относятся противоправность, общественная опасность, деликтоспособность и виновность.
- К специальным признакам – информационная сфера, информационная среда их совершения, использование информационных средств и технологий.

Понятие информационного правонарушения

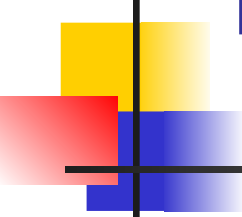

как общественно опасного (вредного), противоправного, виновного деяния (действия или бездействия) деликтоспособного лица, совершенного в информационной сфере и (или) с использованием информационных средств и технологий работы с информацией независимо от ее формы, либо в иной области человеческой деятельности в условиях информационной среды.

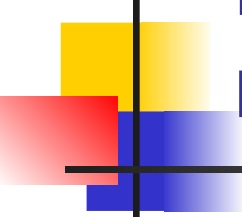

Виды информационных правонарушений

- Преступления
- Административные
- Дисциплинарные
- Гражданские (договорные)

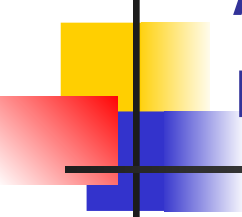

Административное информационное правонарушение (гл. 13 КоАП РФ)

- Административное информационное правонарушение – посягающее на установленный порядок государственного управления общественно опасное, противоправное, виновное деяние (действие или бездействие) деликтоспособного лица, совершенное в информационной сфере и (или) с использованием информационных средств и технологий работы с информацией независимо от ее формы, либо в иной области человеческой деятельности в условиях информационной среды.

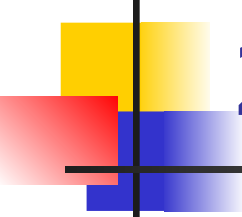

Информационное преступление (гл 28 УК РФ)

- Информационное преступление – общественно опасное, противоправное, влекущее за собой уголовную ответственность, виновное деяние (действие или бездействие) деликтоспособного лица, совершенное в информационной сфере и (или) с использованием информационных средств и технологий работы с информацией независимо от ее формы, либо в иной области человеческой деятельности в условиях информационной среды.

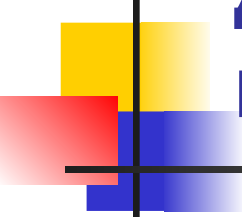

Дисциплинарное информационное правонарушение (в трудовых отношениях.)

- Дисциплинарное информационное правонарушение – посягающее на установленный трудовой или служебный порядок общественно вредное, противоправное, виновное деяние деликтоспособного лица, совершенное в информационной сфере и (или) с использованием информационных средств и технологий работы с информацией независимо от ее формы, либо в иной области человеческой деятельности в условиях информационной среды.



Гражданское информационное правонарушение (в осн. договорные)

- Гражданское информационное правонарушение – посягающее на имущественные и неимущественные блага общественно вредное, противоправное, виновное деяние деликтоспособного лица, совершенное в информационной сфере и (или) с использованием информационных средств и технологий работы с информацией независимо от ее формы, либо в иной области человеческой деятельности в условиях информационной среды.